



SERIE BG30

A partir de hoy la inteligencia digital mueve su cancela.

Primo Florian: Socio fundador - Área de mecánica y diseño,
Dino Florian: Presidente fundador - Área de desarrollo y diseño,
Renato Florian: Socio fundador - Área de ensamblaje y calidad

PERSONAS E IDEAS

La vida de Roger Technology siempre se ha basado en el valor de personas increíblemente innovadoras y llenas de pasión. Personas que nunca renuncian a sus objetivos, personas que escogen los grandes desafíos para no caer en la monotonía. Personas que creen que cualquier idea brillante engendra un gran cambio hacia un gran futuro.

EXPERIENCIA DE PRODUCTO

En nuestro lenguaje traducimos la palabra "experiencia" en pasión. Para nosotros la pasión lo es todo, es ese gran valor que nos impulsa cada día hacia una crítica fuerte y constante a la hora de desarrollar productos y soluciones muy vinculados a las necesidades efectivas de nuestros clientes que desean un producto diseñado en función de su forma de trabajar.

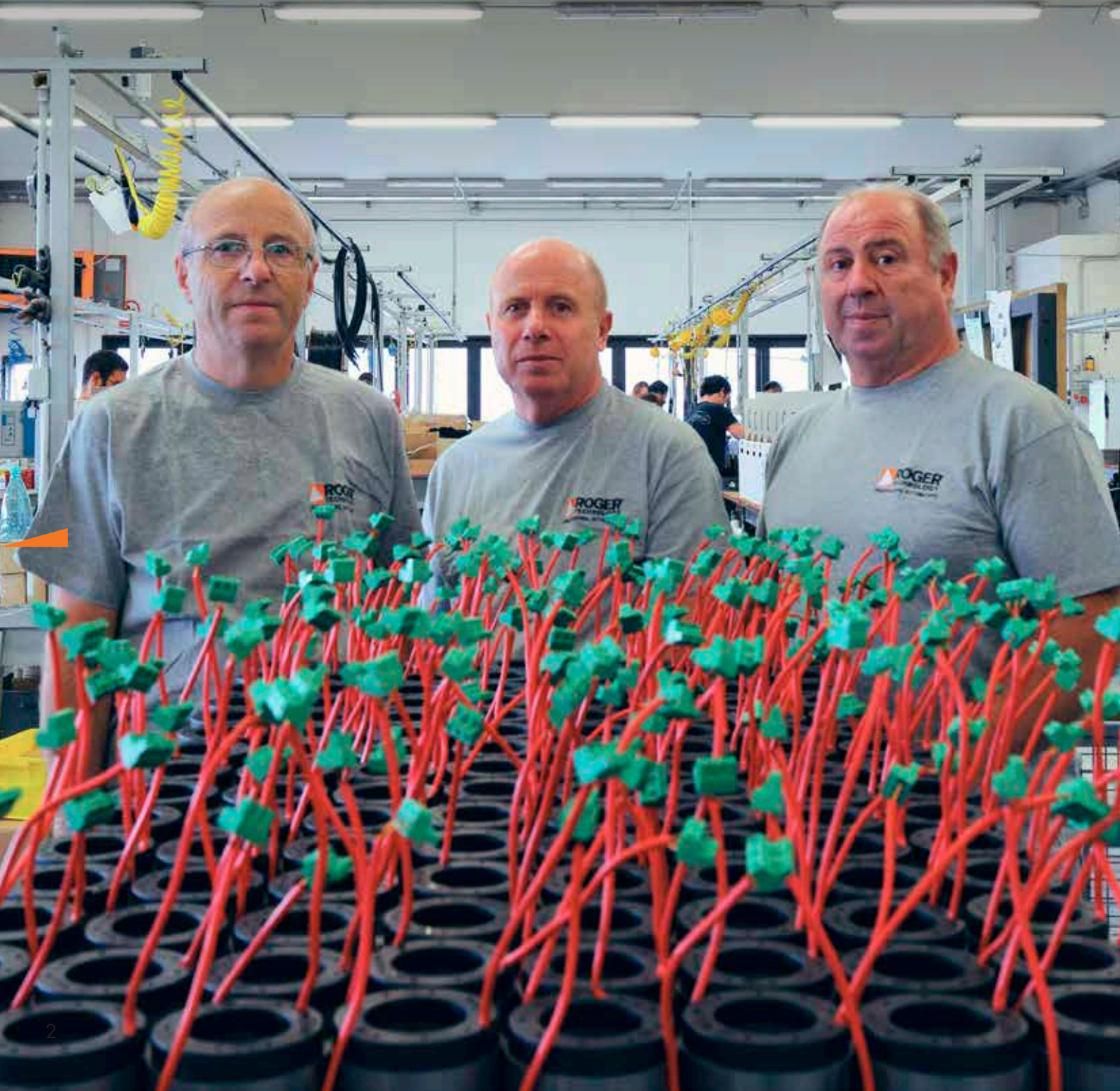

Materias primas excelentes

Desde siempre el acero, el hierro dúctil, el aluminio, el bronce, el cobre y el titanio representan las únicas y principales materias primas en los procesos de producción de mecánica avanzada de nuestra empresa.



Tecnología de producción

En Roger Technology todos los procesos de mecanizado interno se basan en las mejores líneas de producción gracias a una tecnología avanzada. Preocupándonos por cada pieza que fabricamos, hemos invertido, automatizado y robotizado todos los modelos y todas las fases de realización del producto, con objeto de dar la máxima fiabilidad a todos los componentes y los semielaborados. Respetando siempre nuestros niveles de calidad más altos.



Ensamblaje interno

El valor añadido principal de las fases de montaje y ensamblaje interno está representado por un equipo especializado altamente cualificado y completamente italiano, que controla, ensambla y se ocupa con la máxima dedicación de todas las fases de montaje.

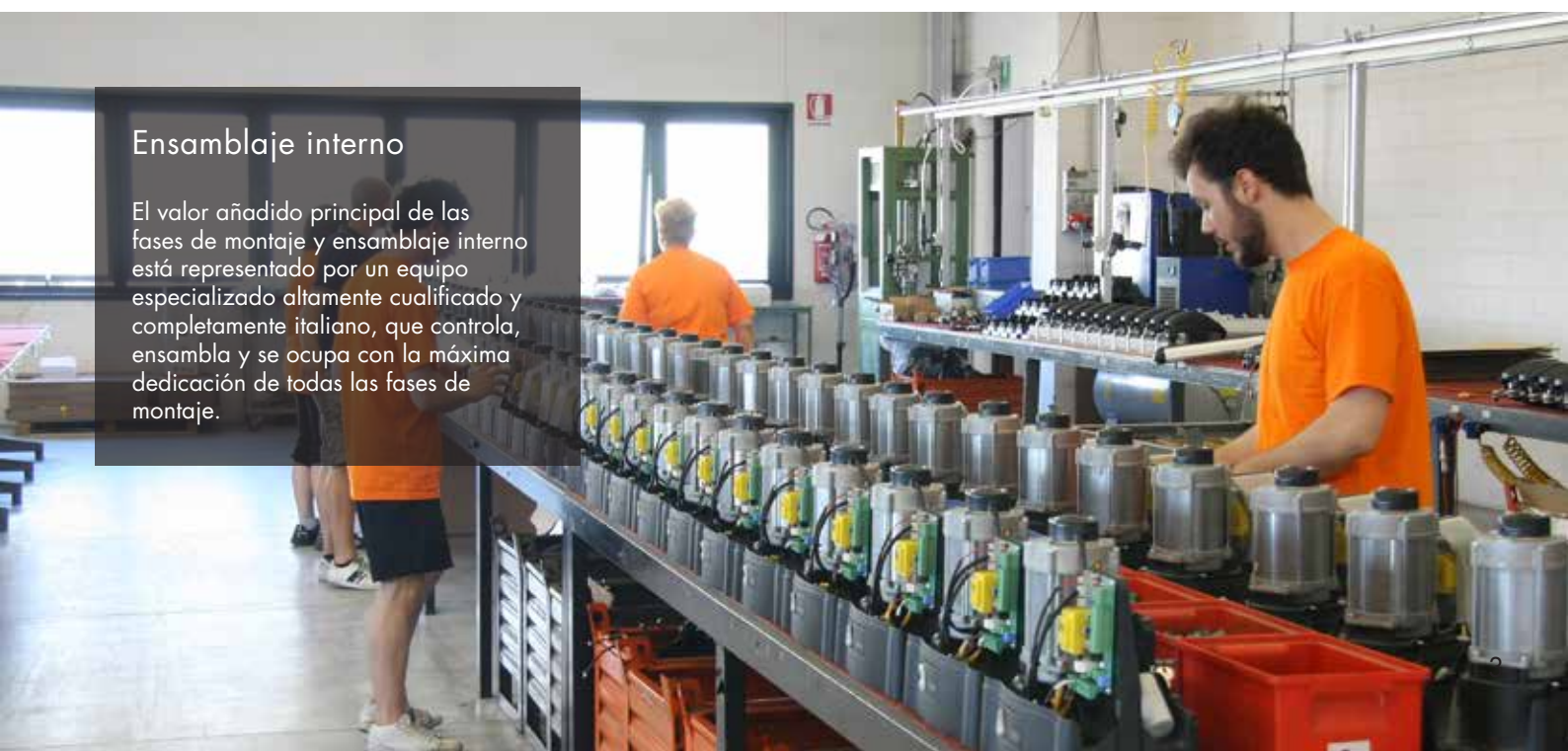

Producción de motores

¡SOMOS LOS CREADORES DEL CORAZÓN DEL PRODUCTO! Todos los motores digitales Brushless se diseñan, construyen y bobinan con gran esmero y determinación a lo largo de nuestro proceso de producción utilizando asimismo máquinas automáticas dedicadas.

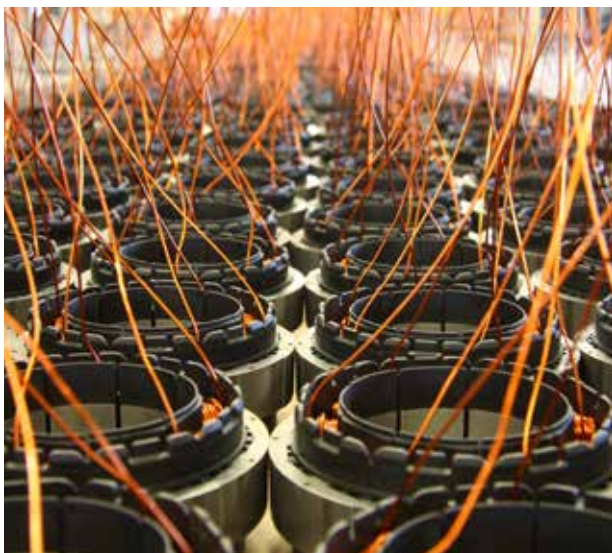

Un motor digital sin escobillas de campo magnético permanente, con una electrónica digital para lograr un control total y seguro del automatismo y dedicado a un uso superintensivo con consumos extraordinariamente ajustados: **SE TRATA DEL ROGER BRUSHLESS**

Motor Brushless Digital

Un revolucionario e innovador motor digital Brushless de campo magnético permanente, trifásico sinusoidal con codificador nativo para un uso superintensivo del automatismo con consumos sumamente ajustados, garantizando todas las reglas de gestión y seguridad del automatismo al 100%.

Nueva Generación de Electrónica

La nueva central de mando con controlador digital Brushless a bordo. Sin necesidad de los tradicionales relés y gracias a su revolucionario sistema de cuadrantes mosfet y a su tecnología de control que se basa en un microcontrolador DSP, representa una nueva generación de tarjetas electrónicas que han nacido para gobernar todos los tipos de movimiento del automatismo con la máxima seguridad.

Pasión Mecánica

Todos los componentes mecánicos y los engranajes se fabrican en acero, hierro fundido y bronce. Los cárteres de los automatismos son de aluminio fundido reforzado con titanio. Todos los engranajes están controlados y ensamblados en rodamientos de alta calidad y montados en alojamientos mecanizados para conseguir una precisión total entre los ejes.



MOTOR SIN ESCOBILLAS, BRUSHLESS DIGITAL TRIFÁSICO

Motor sumamente fuerte, con muchísimo par pero al mismo tiempo sumamente pequeño y compacto gracias a sus devanados especiales de bobinas concentradas y alimentadas por un sistema trifásico sinusoidal.



CONTROLADOR DIGITAL Y VECTORIAL DEL AUTOMATISMO

El controlador digital BRUSHLESS, que trabaja a baja tensión 24V/36V CC, permite controlar el automatismo al 100% en modo digital. Gracias a un funcionamiento basado totalmente en un microcontrolador DSP se puede programar y personalizar de forma sencilla, exacta y elegante la carrera y todos los movimientos del automatismo.



VELOCIDAD, ACELERACIONES Y RALENTIZACIONES MUY ELEGANTES

El automatismo con tecnología digital BRUSHLESS produce unos movimientos perfectos, elegantes y con una fuerza y par constante en cada uno de sus puntos con la máxima seguridad y siempre con la posibilidad de variar su velocidad, dirigiendo unos movimientos perfectos de ralentización y aceleración.



CONSUMO DE ENERGÍA SUMAMENTE AJUSTADO

Un motor que puede trabajar a baja tensión, con un uso superintensivo, actuando en ambientes con condiciones climáticas muy difíciles y manteniendo siempre consumos sumamente ajustados. Podemos mover una cancela corredera de 600 kg y emplear menos de 30W de potencia.



NO HAY PROBLEMAS EN CASO DE APAGÓN

Gracias a las baterías internas o externas y a la tarjeta correspondiente de control del cargador de baterías, el automatismo seguirá trabajando con gran autonomía aunque se produzcan apagones de mayor o menor duración, garantizando muchas más maniobras respecto a las tecnologías tradicionales actuales.

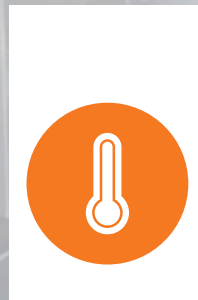

MOTOR A TEMPERATURA AMBIENTE

El motor BRUSHLESS nace con el objetivo principal de ser un motor para uso superintensivo con un rendimiento del 99%. Independientemente del número de maniobras que efectúe el motor en un día, siempre permanecerá frío o como mucho alcanzará la temperatura ambiente.

COMPLETAMENTE BRUSHLESS

El motor digital
revolucionario
y 12 veces diferente



EL SILENCIO DIGITAL DEL MOTOR

Sorprende mucho el silencio o el ruido prácticamente inexistente del motor BRUSHLESS durante todos sus movimientos.



MOTOR PARA USO SUPER INTENSIVO

Hemos querido sorprenderle con un elemento fundamental: el superintensivo uso del automatismo con un motor que permanece constantemente frío incluso al cabo de muchos días de uso.



IMPACTO, DETECCIÓN DEL OBSTÁCULO E INVERSIÓN EN CONDICIONES DE SEGURIDAD TOTAL

Gracias a la tecnología digital podemos detectar un obstáculo e invertir el motor instantáneamente, definiendo fácilmente el par del motor, la sensibilidad, el tiempo y la carrera de la inversión. Respetando siempre las máximas condiciones de seguridad.



CODIFICADOR DIGITAL NATIVO A BORDO

El motor BRUSHLESS es un codificador nativo digital sumamente avanzado con el que se puede controlar la gestión de los automatismos de forma segura, exacta y sumamente elegante.



FÁCIL DE INSTALAR CON UN SOLO CABLE DE 3 HILOS

¿Si le dijéramos que el motor BRUSHLESS se instala conectando solamente un cable de 3 hilos? ¡El más sencillo de todos! Así se puede gobernar de forma completamente digital el automatismo gracias a las tecnologías SENSORLESS o SENSORED que se ofrecen en función del tipo de automatismo.



MECÁNICA EXIGENTE Y DE PRECISIÓN AL SERVICIO TOTAL DEL MOTOR

Hemos creado una mecánica que le dará la posibilidad de lograr las máximas prestaciones del motor. Lo hemos conseguido mezclando la calidad de los procesos de producción internos, los mecanizados y los materiales ferrosos y no ferrosos de alta calidad que utilizamos.

Una tecnología que le ofrece el máximo rendimiento consumiendo menos que los demás

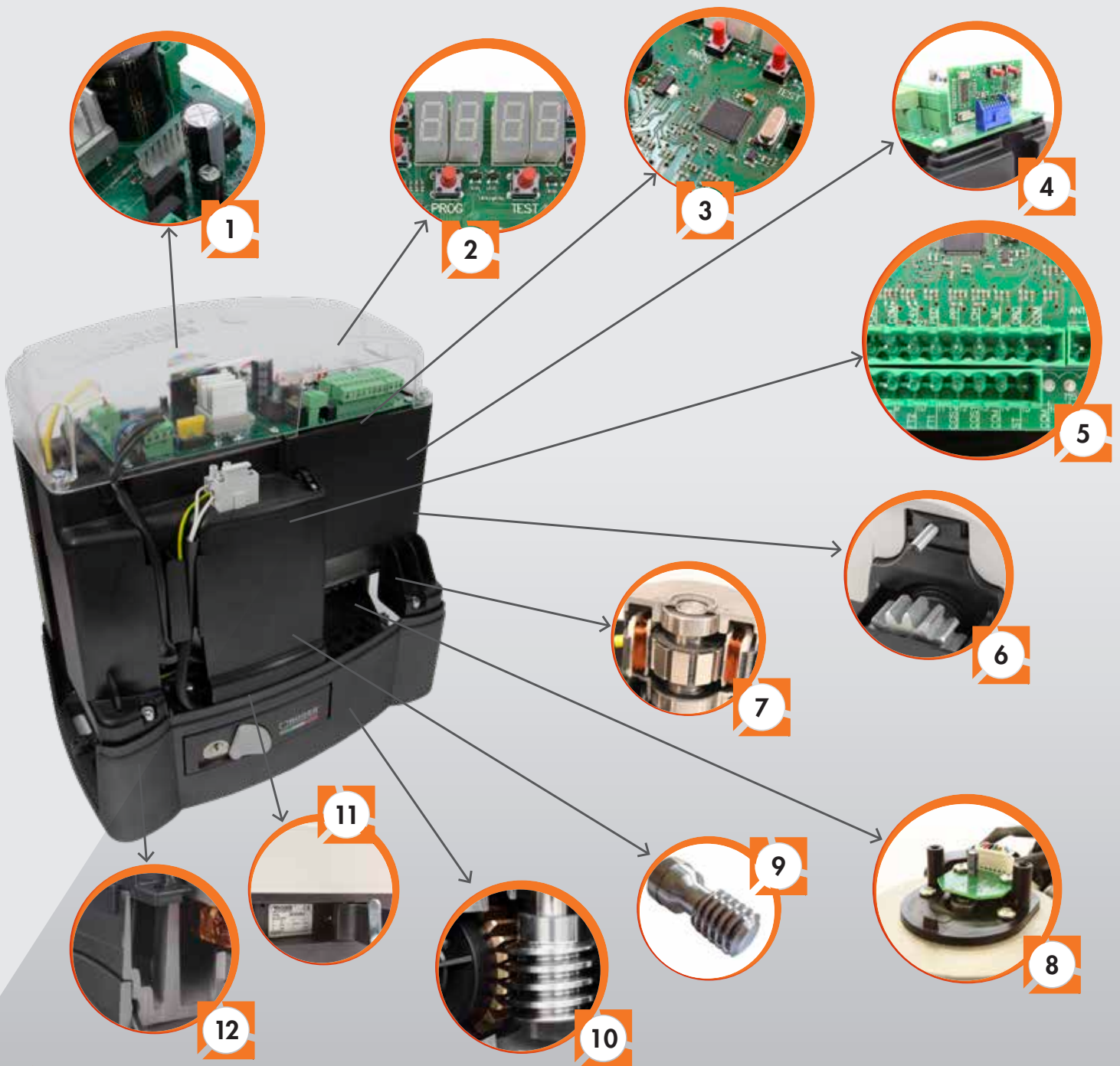

BRUSHLESS PORQUÉ

Digital, inteligente,
fuerte, elegante, robusto
y completamente italiano.

1 Baterías de emergencia en caso de apagón

Ningún problema en caso de apagón gracias al sistema de baterías de emergencia a bordo, protegido dentro de la caja del Operador, que en modalidad plug-in permite gestionar dos baterías externas de 12V DC 4,5 Amp/H.ra.

7 Motor BRUSHLESS digital

Motor digital sin escobillas basado en un campo magnético permanente que utiliza imanes a base de neodimio-hierro-boro dentro del rotor. Gracias a los especiales devanados de bobinas concentradas y alimentadas por un sistema de alimentación trifásico sinusoidal, que también se ofrece en las versiones de baja tensión de 24V, 36V e 220V CA, el motor es sumamente compacto, trabaja a temperatura ambiente, garantizando un uso superintensivo con consumos sumamente ajustados.

2 Pantalla digital multifunción

Pantalla digital de 4 cuadrantes con 6 teclas de función que permiten navegar por todos los parámetros, cambiar sus valores, comprobar los mensajes de error y el estado de las entradas, así como efectuar todas las fases del autoaprendizaje.

8 Codificador digital sumamente potente

Gracias a la tecnología SENSORED y al codificador nativo en el motor, puede aprovecharse la tecnología garantizada por un codificador del motor con capacidad de cálculo de 4.096 pulsos por revolución. Una potencia de control eficaz que permite la gestión segura del automatismo en todos sus movimientos y sobre todo en las fases de detección del obstáculo.

3 Control del microcontrolador de tecnología DSP

El controlador digital acciona el motor Brushless a través de una conexión de un solo cable de 3 alambres, gobernando de forma digital el automatismo gracias a la tecnología de control de potencia del motor SENSORED

9 Tornillos sinfín y rodamientos de alta calidad

Unos tornillos sinfín especiales así como los cigüeñales realizados con procesos de laminado a presión garantizan una larga duración y un funcionamiento sumamente silencioso. Uso de rodamientos de bolas de alta calidad y de doble protección.

4 Radiorreceptor de dos canales para acoplar

Potente radiorreceptor de 2 canales con la posibilidad de memorizar hasta 500 mandos de radio disponible en las versiones con código fijo o rolling code.

10 Mecánica de muy alta precisión

Reductor basado exclusivamente en engranajes contruidos solo con materiales de primera calidad como aluminio, acero, hierro fundido y bronce; engranajes ensamblados con rodamientos de bolas de alta calidad y de doble protección con objeto de lograr una precisión total entre sus ejes.

5 Amplia disponibilidad de entradas

El controlador digital ofrece una amplia disponibilidad de entradas para la gestión y la conexión de todos los accesorios y de todos los dispositivos de seguridad.

11 Palanca de desbloqueo excéntrica de aluminio

La palanca de desbloqueo se ha realizado totalmente en aluminio con apertura de cilindro de llave. El sistema de apertura se basa en un funcionamiento excéntrico muy sólido y fuerte, así como en el principio de la doble palanca, lo que permite desbloquear el automatismo siempre y cómodamente.

6 Fin de carrera para cualquier instalación

Toda la gama de los motores correderos de la serie BG30 se ofrece en la versión con fin de carrera mecánico y con fin de carrera magnético gobernados por el potente codificador nativo digital de a bordo.

12 Carcasa de aluminio reforzado

La carcasa del BG30 es de aluminio fundido reforzado con titanio. Se han sobredimensionado y reforzado los espesores en las zonas de mayor tensión o de posible desgaste. Tratamiento con pinturas epoxi para proteger la carcasa frente a los agentes atmosféricos.

Dimensiones

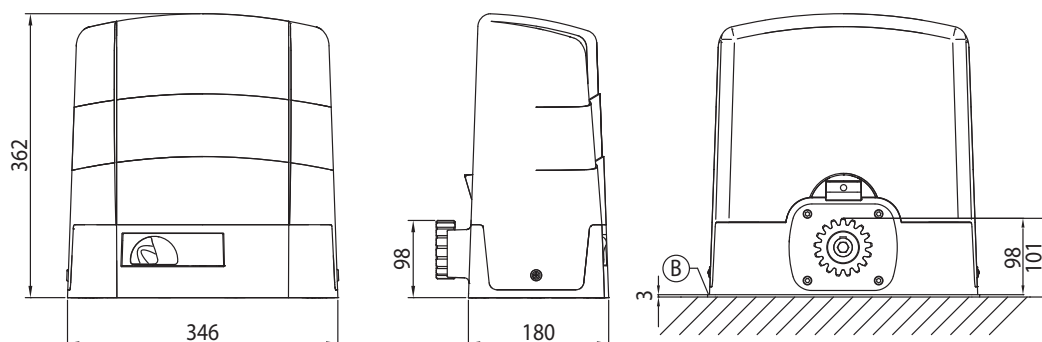

Preinstalaciones



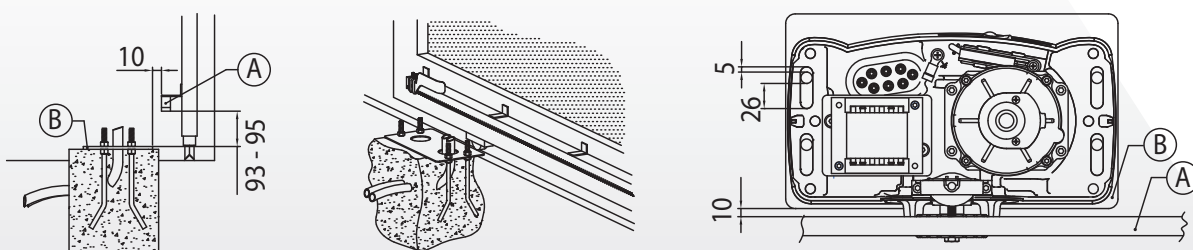

para la instalación estándar



A = Cremallera
B = Placa de fijación (espesor 3 mm)

Nota: todas las medidas de los planos están expresadas en milímetros

CARACTERÍSTICAS técnicas





	BG30/1604	BG30/2204	BG30/1004/HS	BG30/1504/HS	BG30/1404/R	BG30/1804/HS
Descripción	Motorreductor electromecánico BRUSHLESS de baja tensión, para uso intensivo, ideal para cancelas correderas de 1600 kg.	Motorreductor electromecánico BRUSHLESS de baja tensión, para uso intensivo, ideal para cancelas correderas de 2200 kg.	Motorreductor electromecánico HIGH SPEED BRUSHLESS de baja tensión, para uso intensivo, ideal para cancelas correderas de 1000 kg.	Motorreductor electromecánico HIGH SPEED BRUSHLESS de baja tensión, para uso intensivo, ideal para cancelas correderas de 1500 kg.	Motorreductor electromecánico HIGH SPEED BRUSHLESS de baja tensión, para uso intensivo, ideal para cancelas correderas de 1400 kg.	Motorreductor electromecánico HIGH SPEED BRUSHLESS de baja tensión, para uso intensivo, ideal para cancelas correderas de 1800 kg.
Tipo de motor	Irreversible	Irreversible	Irreversible	Irreversible	Reversible 	Irreversible
Peso máx. cancela	1600 kg	2200 kg	1000 kg	1500 kg	1400 kg	1800 kg
Alimentación línea	230V AC - 115V AC 50/60Hz +-10%	230V AC - 115V AC 50/60Hz +-10%	230V AC - 115V AC 50/60Hz +-10%	230V AC - 115V AC 50/60Hz +-10%	230V AC - 115V AC 50/60Hz +-10%	230V AC - 115V AC 50/60Hz +-10%
Alimentación motor Brushless	36V	36V	36V	36V	36V	36V
Potencia máxima	390W	470W	590W	650W	540W	650W
Frecuencia de uso	Intensivo	Intensivo	Intensivo	Intensivo	Intensivo	Intensivo
Temperatura de funcionamiento	-20 +55°C	-20 +55°C	-20 +55°C	-20 +55°C	-20 +55°C	-20 +55°C
Grado de protección	IP43	IP43	IP43	IP43	IP43	IP43
Velocidad de maniobra máxima	0,20 m/sec	0,16 m/sec	0,33 m/sec 	0,41 m/sec 	0,28 m/sec	0,30 m/sec 
Empuje máxima	1200 N	1700 N	800 N	1000 N	600 N	1250 N
Codificador	Codificador nativo digital	Codificador nativo digital	Codificador nativo digital	Codificador nativo digital	Codificador nativo digital	Codificador nativo digital
Tipo de controlador de codificador	Digital SENSORED	Digital SENSORED	Digital SENSORED	Digital SENSORED	Digital SENSORED	Digital SENSORED
Tipo de fin de carrera	Magnético	Magnético	Magnético	Magnético	Magnético	Magnético
Central de mando instalada a bordo	B70/1DCHP	B70/1DCHP	B70/1DCHP	B70/1DCHP	B70/1DCHP	B70/1DCHP
Ciclos de maniobra al día (apertura y cierre - 24 h sin parar)	1000	1000	800	800	800	800
Peso del producto embalado	19,6 kg	20,0 kg	19,6 kg	20 kg	20,0 kg	20,0 kg
Desbloqueo	Palanca excéntrica con cilindro de llave	Palanca excéntrica con cilindro de llave	Palanca excéntrica con cilindro de llave	Palanca excéntrica con cilindro de llave	Palanca excéntrica con cilindro de llave	Palanca excéntrica con cilindro de llave
Módulo de cremallera	4	4	4	4	4	4
Tipo de piñón	Z-17 módulo 4	Z-17 módulo 4	Z-17 módulo 4	Z-17 módulo 4	Z-17 módulo 4	Z-17 módulo 4
Número de bultos por palet	40	40	40	40	40	40



FUNCIONAMIENTO

del operador corredero

DESCRIPCIÓN	BG30/1604	BG30/2204
Peso máx. cancela	1600 kg	2200 kg
Controlador digital de a bordo	B70/1DCHP	B70/1DCHP
Tipo de radioreceptor	H93/RX22A/1 para acoplar código fijo H93/ RX2RC/1 para acoplar rolling code	H93/RX22A/1 para acoplar código fijo H93/ RX2RC/1 para acoplar rolling code
Alimentación motor	36V DC	36V DC
Tecnología de gestión del motor (ETC)	Tecnología SENSORED	Tecnología SENSORED
Tipo de codificador	Magnético digital SENSORED de 4096 PPR	Magnético digital SENSORED de 4096 PPR
Alimentación de red	230V 50/60 Hz	230V 50/60 Hz
Funcionamiento con baterías	(opcional) 2 Baterías externas 12V DC 4,5 Amp/h	(opcional) 2 Baterías externas 12V DC 4,5 Amp/h
Tipo de consumo energético	Consumo muy bajo	Consumo muy bajo
Número de motores	1	1
Alimentación accesorios	24V DC	24V DC
Tipo de intermitente	24V DC LED	24V DC LED
Salida para indicador de apertura de la cancela y testigo de automatismo abierto	√	√
Salida para luz de cortesía	40W	40W
Cierre automático temporizado y garantizado	√	√
Gestión de a bordo de seguridad de 8,2KΩ o estándar	√	√
Tipo de fin de carrera	Magnético	Magnético
Regulación de fuerza en carrera nominal	√	√
Regulación de la fuerza en arranque y ralentización	√	√
Detección de obstáculos (también en modo de recuperación de la posición) - Inversión del motor	√	√
Regulación de velocidad	√	√
Ralentización	√	√
Administración del punto de partida de la desaceleración	√	√
Aceleración durante el arranque (soft-start)	√	√
Cierre garantizado	√	√
Espacio de parada y frenado del motor	√	√
Mando de apertura parcial	Entrada Peatones	Entrada Peatones
Mando hombre presente	√	√
Función de copropiedad	√	√
Configuración de dispositivos de seguridad	√	√
Función installation test	(pulsador prog)	(pulsador prog)
Temperatura de funcionamiento	-20°C/+55°C	-20°C/+55°C
Protección térmica de inverter	√	√
Restablecimiento de valores estándar de fábrica	√	√
Información sobre uso del motor	√	√
Gestión de contraseña de protección	√	√

BG30/1004/HS 	BG30/1504/HS 	BG30/1404/R 	BG30/1804/HS 
1000 kg	1500 kg	1400 kg	1800 kg
B70/1DCHP	B70/1DCHP	B70/1DCHP	B70/1DCHP
H93/RX22A/1 para acoplar código fijo H93/ RX2RC/1 para acoplar rolling code	H93/RX22A/1 para acoplar código fijo H93/ RX2RC/1 para acoplar rolling code	H93/RX22A/1 para acoplar código fijo H93/ RX2RC/1 para acoplar rolling code	H93/RX22A/1 para acoplar código fijo H93/ RX2RC/1 para acoplar rolling code
36V DC	36V DC	36V DC	36V DC
Tecnología SENSORED	Tecnología SENSORED	Tecnología SENSORED	Tecnología SENSORED
Magnético digital SENSORED de 4096 PPR	Magnético digital SENSORED de 4096 PPR	Magnético digital SENSORED de 4096 PPR	Magnético digital SENSORED de 4096 PPR
230V 50/60 Hz	230V 50/60 Hz	230V 50/60 Hz	230V 50/60 Hz
(opcional) 2 Baterías externas 12V DC 4,5 Amp/h	(opcional) 2 Baterías externas 12V DC 4,5 Amp/h	(opcional) 2 Baterías externas 12V DC 4,5 Amp/h	(opcional) 2 Baterías externas 12V DC 4,5 Amp/h
Consumo muy bajo	Consumo muy bajo	Consumo muy bajo	Consumo muy bajo
1	1	1	1
24V DC	24V DC	24V DC	24V DC
24V DC LED	24V DC LED	24V DC LED	24V DC LED
√	√	√	√
40W	40W	40W	40W
√	√	√	√
√	√	√	√
Magnético	Magnético	Magnético	Magnético
√	√	√	√
√	√	√	√
√	√	√	√
Regulable separadamente en apertura y en cierre	Regulable separadamente en apertura y en cierre	Regulable separadamente en apertura y en cierre	Regulable separadamente en apertura y en cierre
Regulable separadamente en apertura y en cierre	Regulable separadamente en apertura y en cierre	Regulable separadamente en apertura y en cierre	Regulable separadamente en apertura y en cierre
√	√	√	√
Regulable separadamente en apertura y en cierre	Regulable separadamente en apertura y en cierre	Regulable separadamente en apertura y en cierre	Regulable separadamente en apertura y en cierre
√	√	√	√
√	√	√	√
Entrada Peatones	Entrada Peatones	Entrada Peatones	Entrada Peatones
√	√	√	√
√	√	√	√
√	√	√	√
(pulsador prog)	(pulsador prog)	(pulsador prog)	(pulsador prog)
-20°C/+55°C	-20°C/+55°C	-20°C/+55°C	-20°C/+55°C
√	√	√	√
√	√	√	√
√	√	√	√
√	√	√	√

ACCESORIOS

BG30 todo lo que necesita para que su instalación sea completa y profesional

ACCESORIOS OPCIONALES



KT222

Placa de fijación altapara la serie G30



LT331

Roda dentada Z11 mod.6



GA550

Cremallera de acero 22x22x1000 galvanizada módulo 4



B71/BCHP/EXT

Cartão de ligação e carregador a 36V completo com 2 baterias de 12V 4,5 Ah. Completo com caixa de plástico



GA551

Cremallera de acero 30x12x1000 galvanizada módulo 4 dotada de distanciadores y tornillos



B71/BCHP/BOX

Cartão de ligação e carregador a 36V DC, sem baterias, completo com caixa de plástico

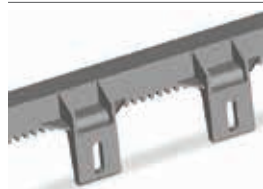

GA553

Cremallera de nylon módulo de 4 a 6 enganches L.1000



GA554

Paquete de 6 distanciadores con tornillos



LT328

Roda dentada Z17 mod.4 espessura majorada H.38



R99/C/001

Tabla descriptiva "Automatic Opening"

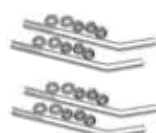

BG30/1603 - BG30/2203
BG30/1003/HS



BG30/1604 - BG30/2204
BG30/1004/HS
BG30/1404/R

ACCESORIOS ESTÁNDAR

Incluidos en el embalaje del producto individual o kit

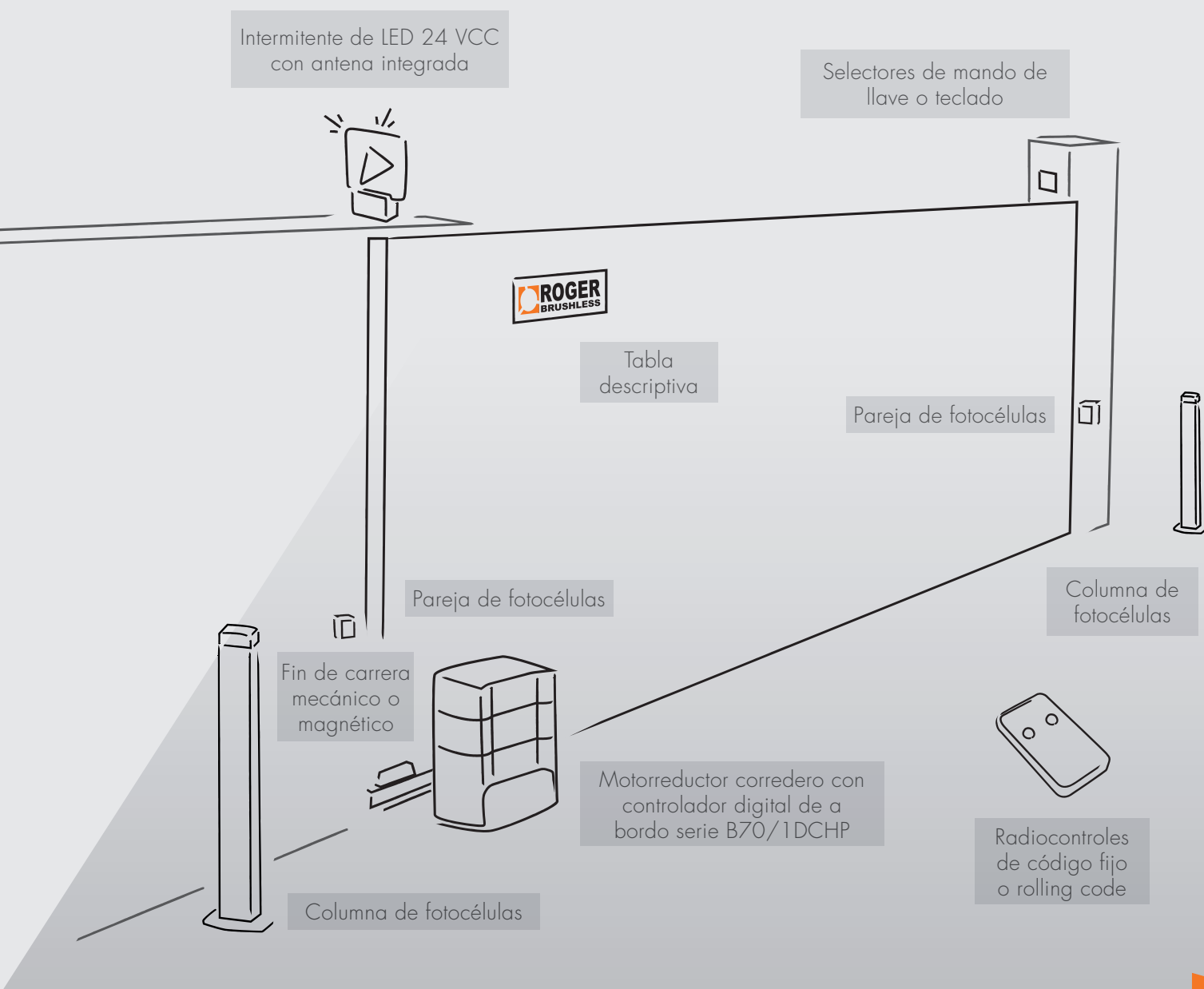

INSTALACIÓN DE EJEMPLO

un ejemplo práctico
para una instalación
perfecta



WWW.WEAREBRUSHLESS.COM



PREMIUM DEALER / DISTRIBUIDOR AUTORIZADO

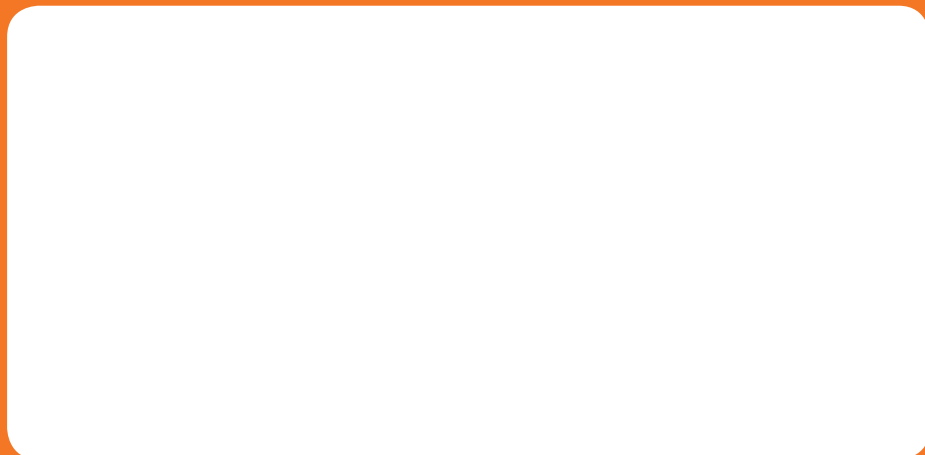

ROGER TECHNOLOGY

Via S. Botticelli, 8 - 31021, Bonisiolo di Mogliano Veneto (TV) - ITALY
T. +39 041 5937023 - F. +39 041 5937024

WWW.ROGERTECHNOLOGY.COM

